

1 2 3 4 5 6 7 8

A A

B B

C C

D D

E E

F F

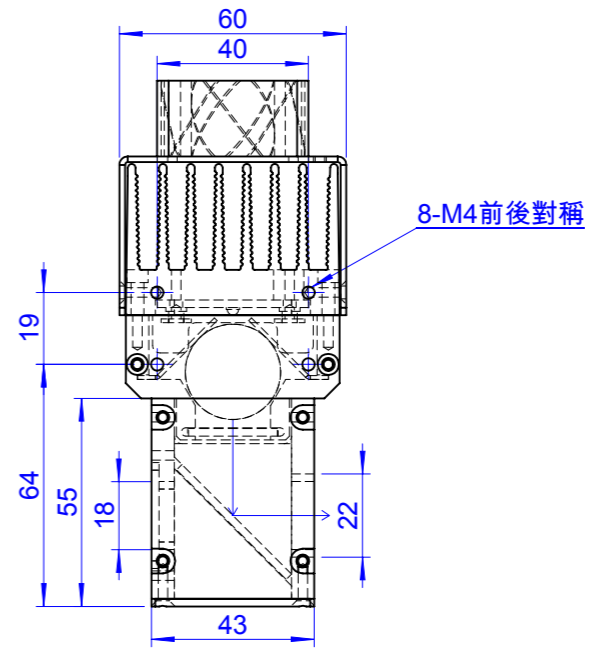
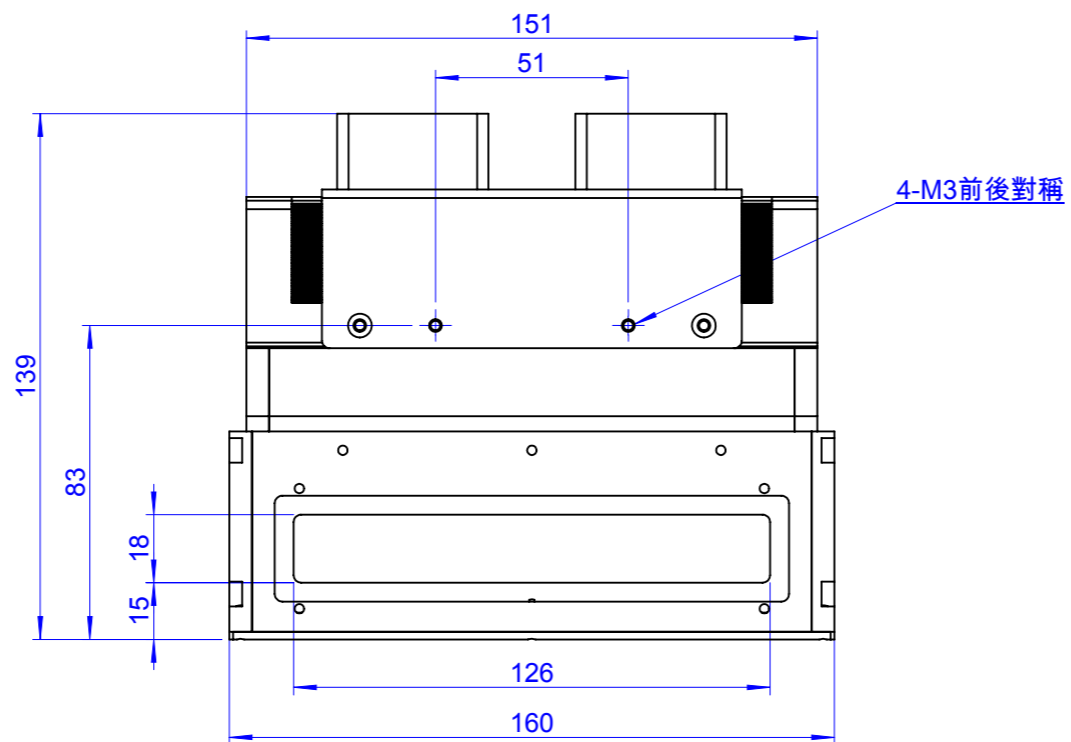
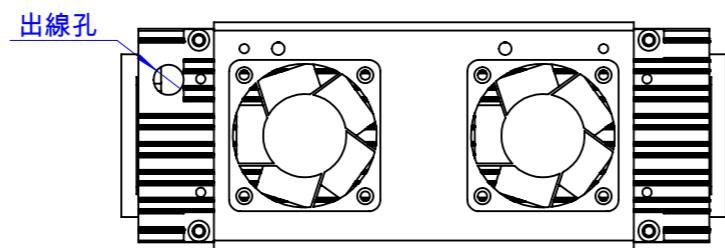

加工一般公差	核准	材質	重量	1109.52
>0 ±0.1	審核	圖號	圖名	版次
>30 ±0.2	設計	110.2.26	Andy	C210216_HLN126MU_椰城
>200 ±0.8	繪圖	日期	姓名	CHTCO宸軒科技有限公司
>500 ±1.2		比例	1:2	
鉸金一般公差 ±1.0				
孔與孔中心距公差 ±0.2				
鑽孔與沉頭孔公差 ±0.3				
角度公差 ±1°				

次序	更改區域	原來	更改	日期	負責人
-	-	-	-	-	-

1 2 3 4 5 6 7 8